

ACCESSORI EDILI





FALSI FONDI



PORTE VARIAPORT



GRIGLIE DI VENTILAZIONE



PUNTIAMO SULLA VICINANZA ALLA CLIENTELA

I prodotti e i sistemi Borner impiegati come accessori edili sono stati sviluppati in base ai desideri e ai suggerimenti della clientela. Grazie al know-how e alla forza innovativa della F. Borner AG, in stretta collaborazione con i clienti, sono stati generati non semplicemente dei prodotti ma soluzioni per concreti problemi e necessità.

PUNTIAMO SULLA QUALITÀ

Tutti i materiali utilizzati sono inossidabili: metallo alluminio o acciaio inossidabile A2 al nichel-cromo. Tutti i prodotti sono preparati su misura nel nostro stabilimento di Reiden, con la precisione del millimetro.



VASCHE PER L'OLIO



MONTAGGIO IN NICCHIE



PUNTIAMO SULL'INNOVAZIONE

Poiché ci concentriamo sempre sulle necessità dei clienti, potete contare anche in futuro su nuovi prodotti innovativi nel campo degli accessori edili.



FALSI FONDI



- Profilo multifunzionale del fondo per qualsiasi variante esecutiva
- Grandi campate con numero minimo di appoggi
- Pannelli di fondo costituiti da tavole di legno compensato con film serigrafico
- Realizzazione in materiali inossidabili
- Premontaggio nello stabilimento di Reiden
- Sistema ampliabile o adattabile in ogni momento
- Engineering completo da parte di F. Borner AG

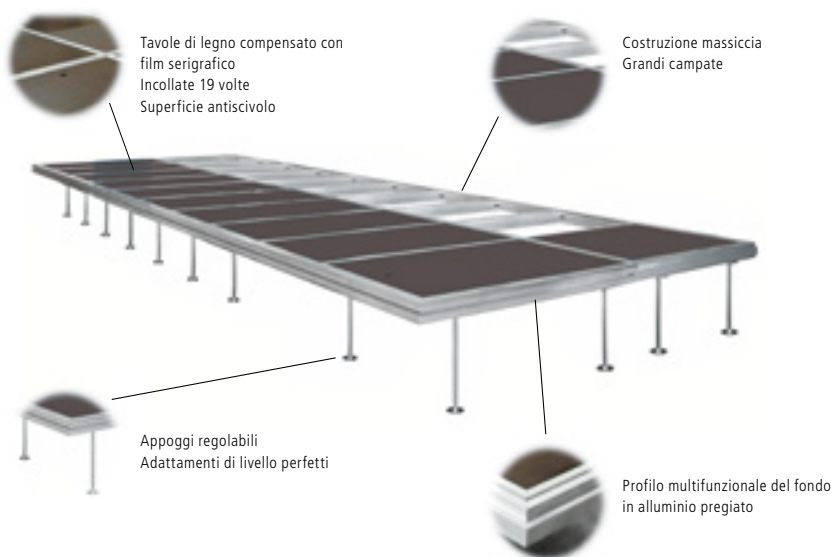

PORTE VARIAPORT



- Preparazione su misura
- Grande numero di varianti esecutive
- Esecuzione come porta semplice o doppia
- Realizzazione in materiali inossidabili
- Battente su richiesta in legno o colore RAL a scelta, per un adattamento ottimale all'ambiente
- Montaggio di griglie supplementari di ventilazione
- Engineering completo da parte di F. Borner AG

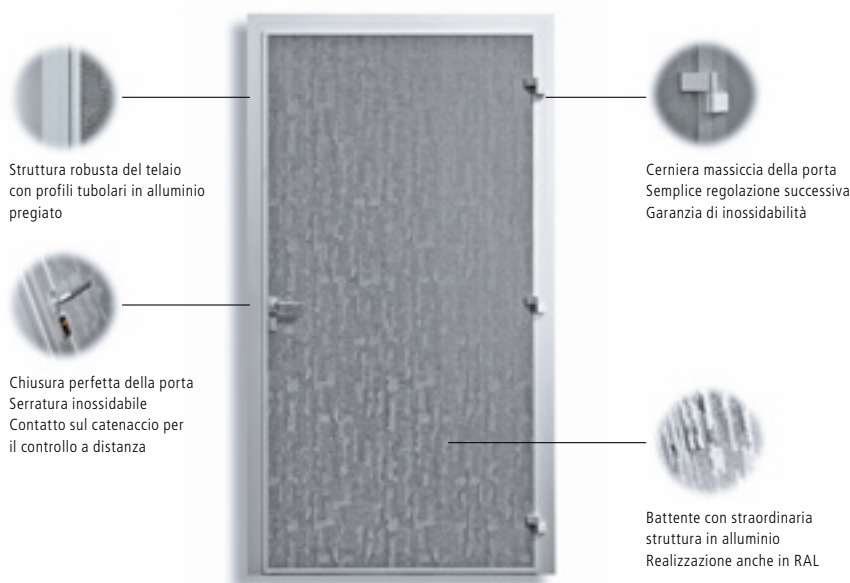



GRIGLIE DI VENTILAZIONE



- Preparazione su misura
- Grande numero di varianti esecutive
- Realizzazione in materiali inossidabili
- In opzione a regolazione continua
- Ideale per impiego in cabine prefabbricate
- Su richiesta in colore RAL a scelta
- Engineering completo da parte di F. Borner AG

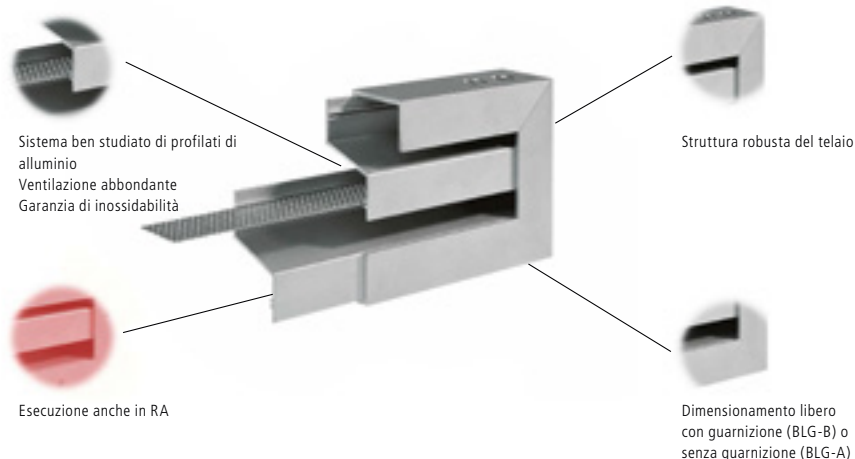

VASCHE PER L'OLIO



- Realizzazione inossidabile con acciaio al nichel-cromo
- Resistente al fuoco
- Chiuse o con parti frontali smontabili
- Dimensioni di costruzione fino a 2000 litri
- Vasche per olio standard 1900×990×300 mm disponibile a magazzino
- Vasto campo d'impiego

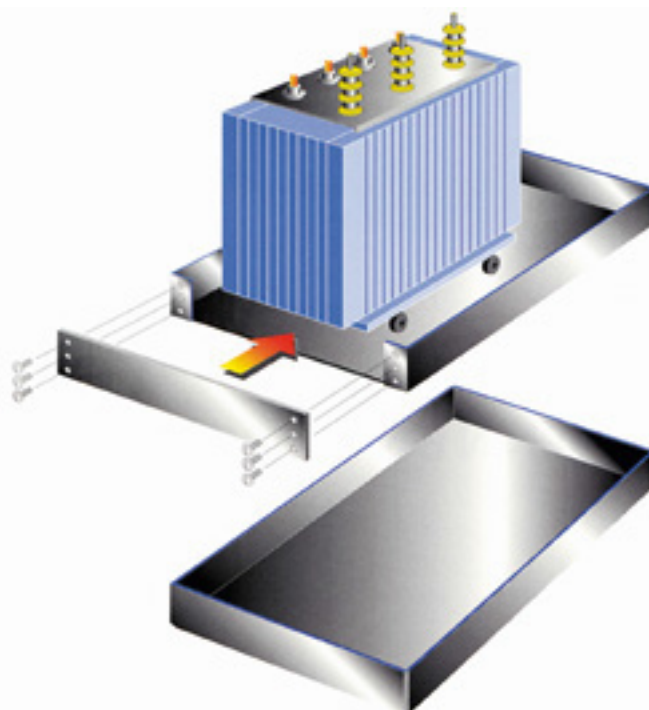



MONTAGGIO IN NICCHIE



- 3 diverse varianti
- Montaggio di un armadio di distribuzione PRISMA secondo il principio della cassaforma a perdere
- Montaggio di un armadio di distribuzione PRISMA in una cavità esistente
- Montaggio di telaio, porta e parti frontali in una nicchia ottenuta con getto di calcestruzzo
- Dotazione analoga a quella di un armadio di distribuzione
- Engineering completo da parte di F. Borner AG

