

## PRODUKTEBLATT TYPENGEPRÜFTE NORMSTATION



# TYPENGEPRÜFTE NORMSTATION



## Allgemein

Unsere Kompaktstation ist eine platzsparende Lösung für die speziellen Anforderungen der Energieversorgung und erfüllt die Kriterien an eine fabrikfertige Gebäudestation nach IEC 62271-202, IAC-B und zusätzlich IAC-A.

Die Station verfügt über ein witterungsbeständiges Gehäuse aus hochwertigem Stahlbeton, hergestellt nach DIN EN 206-1 und DIN 1045-2 und statischer Typenprüfung: Druckfestigkeitsklasse C 35/45, Expositionsklassen XC4, XF1 und XA1 aussen, XC1 innen. Ein angegossener Kabelkeller mit einer vollflächigen Bodenplatte dient gleichzeitig als Fundamentplatte.

Das Dach ist als separate Dachplatte aus Beton mit leichtem Gefälle nach zwei Seiten angelegt. Es ist mit Befestigungswinkeln von innen montiert und kann zum Transformatorwechsel bzw. zur Inspektion abgenommen werden.

Das Stationsgehäuse besteht aus nicht brennbaren Materialien.

Der Trafostellplatz ist als Ölauffangwanne ausgebildet und bietet aufgrund der FD-Qualität (Flüssigkeitsdichtigkeit) des Betons den erforderlichen Gewässerschutz ohne zusätzliche Beschichtung.

## Ausführungsnorm

DIN EN 206-1 und DIN 1045-2

## Betonqualität

C35/45, aussen XC4, XF1 und XA1, innen XC1, FD-Beton

## Stahlarmerung

B500 B

## Betriebsbedingungen

Betriebstemperatur aussen -40 bis +40°C  
Betriebstemperatur innen -5 bis +40°C

## Schutzgrad

Berührungsschutz aussen IP23D  
Berührungsschutz innen IP2X

## Zufahrt / Umgebung

Für die Montage muss die Baustelle für einen LKW mit Anhänger zugänglich sein. Für den Pneu Kran wird ein Aufstellungsraum von ca. 8 x 8m in unmittelbarer Nähe der Baugrube benötigt.

## Hebevorrichtung

In den Seitenwänden unten

## Fassade

Beton witterungsbeständig verputzt

## Innenanstrich

Kabelkeller mit ölfestem Anstrich

## Betonöffnung

Für die Einführung der Kabel an der Bedien-seite

## Erdanschlüsse

M12, durchgehend innen und aussen im Kabel-Keller, entweder mit Armierung verschweisst oder isoliert

## Aufstellungsart

Freie Aufstellung  
Hangeinbau bis 100% (gilt nur für UK 2820)

## Zwischenboden

Aluminiumträger mit Filmsiebdruck-Schichtholzplatten 27mm, 19-fach Verleimt und behandelt gegen Feuchtigkeitsaufnahme

## Seitentüre mit LüGi

Türe in ALU 125 x 125 cm in Seitenwand links oder rechts

## Türen mit LüGi

Ausführung Aluminium farblos matt, 2-Punkt-Schliessung

## Optional

- Antigriffschutz
- Vorschacht mit Abdeckung (5t Radlast) an Gebäude montiert
- 10 Stk. PVC-Einführungen 132/120 mm (UK 2820)
- 12 Stk. PVC-Einführungen 132/120 mm (UK 3024)

# TECHNISCHE DATEN UK 2820

## ANSICHTEN

### FRONTANSICHT

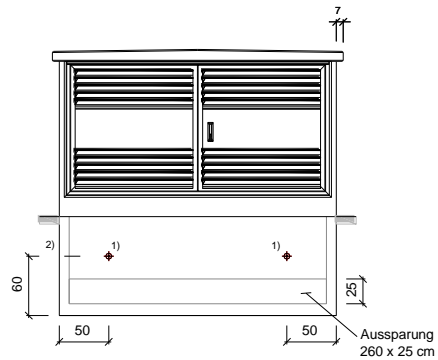

### SEITENANSICHT

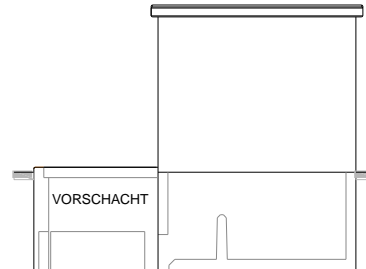
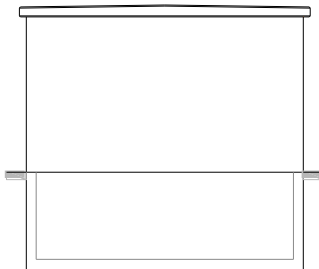
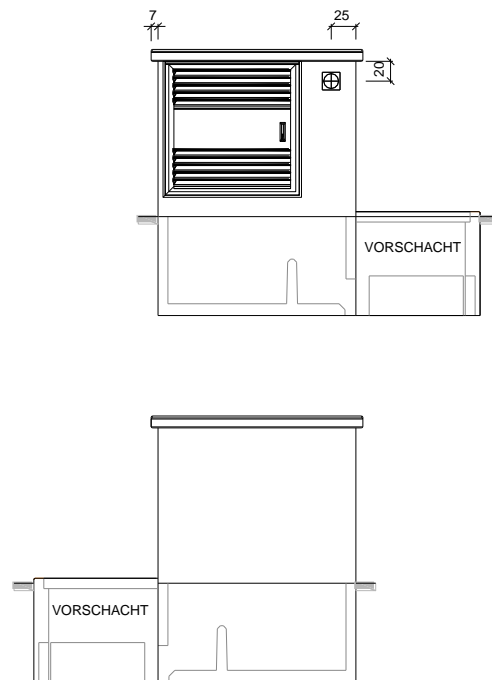

## GEBÄUDESTATION UK 2820

AUSSENBREITE:	280 cm (294 cm DACH)
AUSSENTIEFE:	200 cm (214 cm DACH)
AUSSENHÖHE AB TERRAIN:	169 cm
INNENHÖHE GEGÄUDE:	144 cm
INNENHÖHE KABELKELLER:	97 cm
MAX. LEISTUNGSANBAU:	630 kVA
MS - ANLAGE:	140 cm (max. Höhe)
UK 2820 GEWICHTSANGABE:	KÖRPER = 6.5 t / DACH = 1.8 t / VORSCHACHT = 2.3 t

- 1) ERDANSCHLÜSSE INNEN UND AUSSEN  
ISOLIERT MONTIERT. (2 STÜCK)
- 2) ERDANSCHLUSS INNEN MIT ARMIERUNG  
VERSCHWEISST. (1 STÜCK)

## SCHNITT

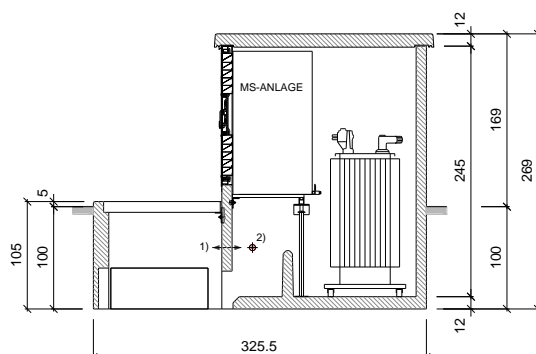

## GRUNDRISS

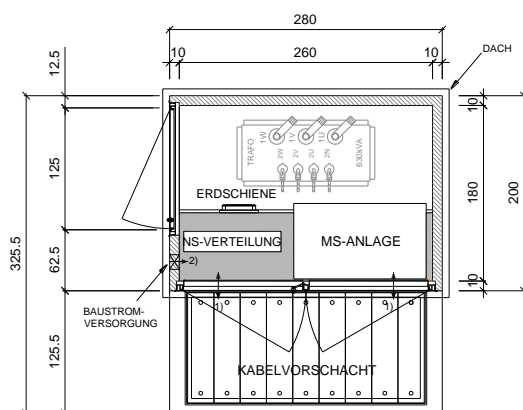

# NIEDERSPANNUNGSVERTEILUNG UK 2820

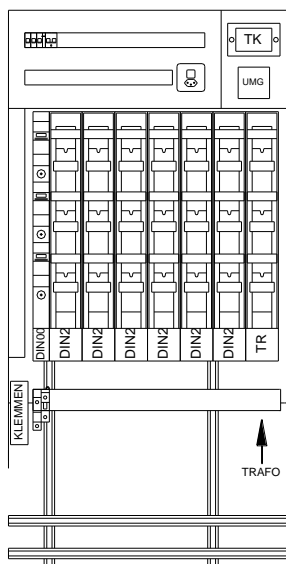

Breite: 85 cm  
Höhe: 140 cm  
Tiefe: 21 cm

Sammelschiene 1000A (max. 630kVA)  
6 Abgänge DIN 2  
1 Abgang DIN 00 (Eigenbedarf)  
Fabrikat Schalteisten frei wählbar

Eingangsmessung  
UMG 96x96mm frei wählbar

Eigenbedarf S3/T13  
Zusätzliche Gruppen / Steckdosen möglich

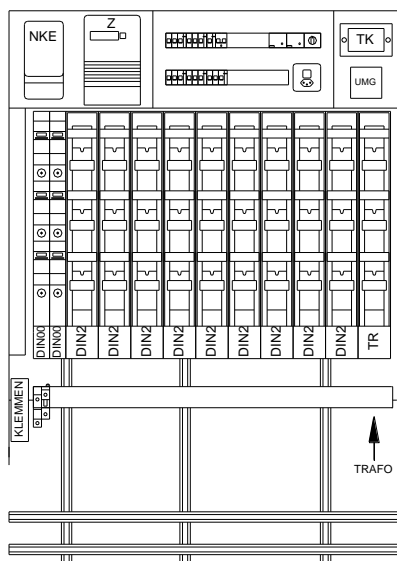

Breite: 120 cm  
Höhe: 140 cm  
Tiefe: 21 cm

Sammelschiene 1000A (max. 630kVA)  
9 Abgänge DIN 2  
2 Abgänge DIN 00 (Eigenbedarf / Strassenbeleuchtung)  
Fabrikat Schalteisten frei wählbar

Eingangsmessung  
UMG 96x96mm frei wählbar

Eigenbedarf S3/T13  
Zusätzliche Gruppen / Steckdosen möglich

Strassenbeleuchtung:  
Max. 6 Gruppen 3LN möglich

# TECHNISCHE DATEN UK 3024

## ANSICHTEN

### FRONTANSICHT

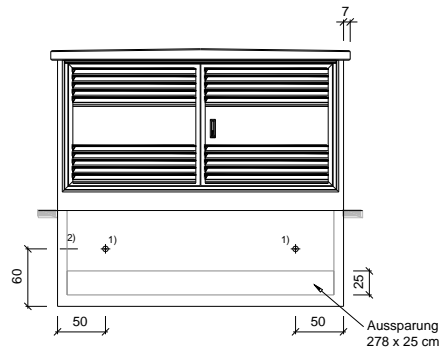

### SEITENANSICHT

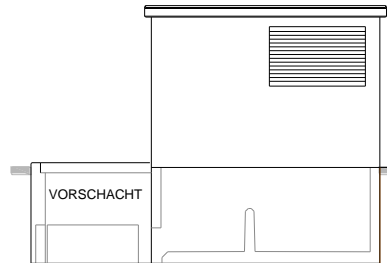
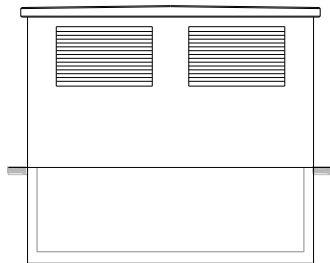
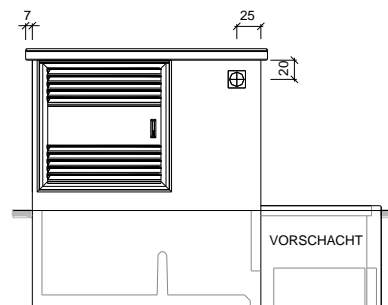

## GEBÄUESTATION UK 3024

AUSSENBREITE:	298 cm (312 cm DACH)
AUSSENTIEFE:	238 cm (252 cm DACH)
AUSSENHÖHE AB TERRAIN:	169 cm
INNENHÖHE GEGÄUDE:	144 cm
INNENHÖHE KABELKELLER:	97 cm
MAX. LEISTUNGS-AUSBAU:	1000 kVA
MS - ANLAGE:	140 cm (max. Höhe)
UK 3024 GEWICHTSANGABE:	KÖRPER = 7.2 t / DACH = 2.3 t / VORSCHACHT = 3.2 t

1) ERDANSCHLÜSSE INNEN UND AUSSEN  
ISOLIERT MONTIERT. (2 STÜCK)

2) ERDANSCHLUSS INNEN MIT ARMIERUNG  
VERSCHWEISST. (1 STÜCK)

## SCHNITT

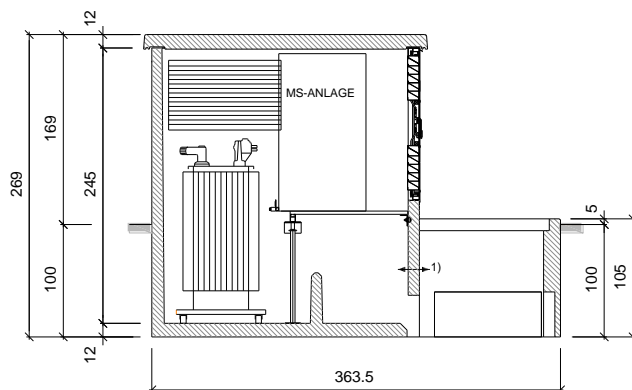

## GRUNDRISS

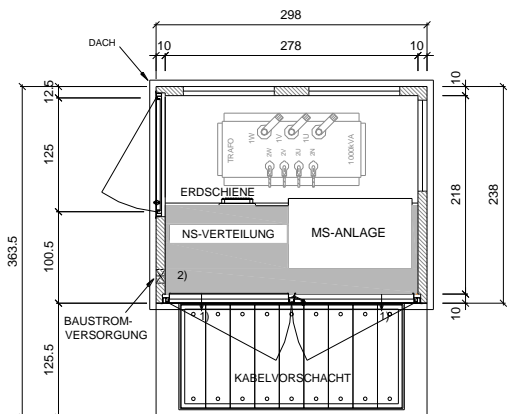

# NIEDERSPANNUNGSVERTEILUNG UK 3024

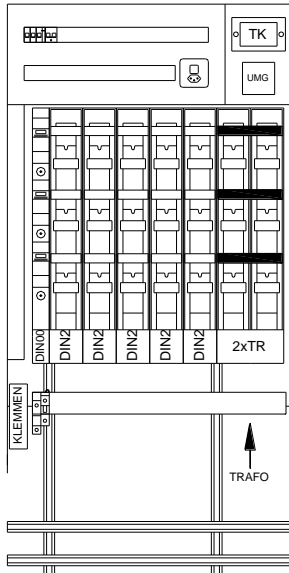

Breite: 85 cm  
Höhe: 140 cm  
Tiefe: 21 cm

Sammelschiene 1600A (max. 1000kVA)  
5 Abgänge DIN 2  
1 Abgang DIN 00 (Eigenbedarf)  
Fabrikat Schalteisen frei wählbar

Eingangsmessung  
UMG 96x96mm frei wählbar

Eigenbedarf S3/T13  
Zusätzliche Gruppen / Steckdosen möglich

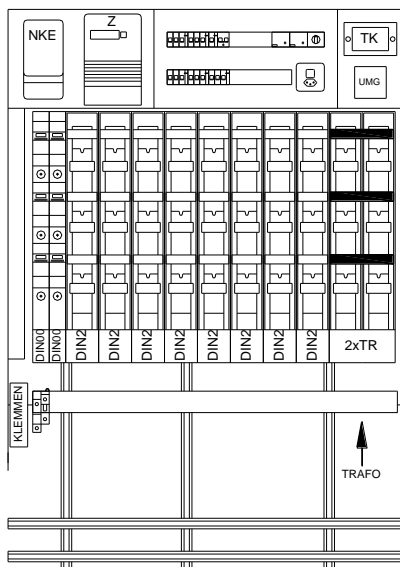

Breite: 120 cm  
Höhe: 140 cm  
Tiefe: 21 cm

Sammelschiene 1600A (max. 1000kVA)  
8 Abgänge DIN 2  
2 Abgänge DIN 00 (Eigenbedarf / Strassenbeleuchtung)  
Fabrikat Schalteisen frei wählbar

Eingangsmessung  
UMG 96x96mm frei wählbar

Eigenbedarf S3/T13  
Zusätzliche Gruppen / Steckdosen möglich

Strassenbeleuchtung:  
Max. 6 Gruppen 3LN möglich

# IHR NUTZEN



- **Typengeprüfte Normstation**
- **Komplett ausgebaute Trafostation gemäss Kundenvorlagen**
- **Lieferung und Montage durch spezialisierte Borner-Crew**
- **Präsenz der F. Borner AG in der ganzen Schweiz**
- **Auch nach dem Kauf stehen wir Ihnen 365 Tage und Nächte zur Verfügung**
- **Sensationelles Preis-/ Leistungsverhältnis**
- **Garantierte Qualität**
- **Kurze Montage- und Inbetriebnahme-Zeit**

## Unser Standort

