

UMBAU-KIT FÜR BESTEHENDE VERTEILKABINEN (NOVAFIT)

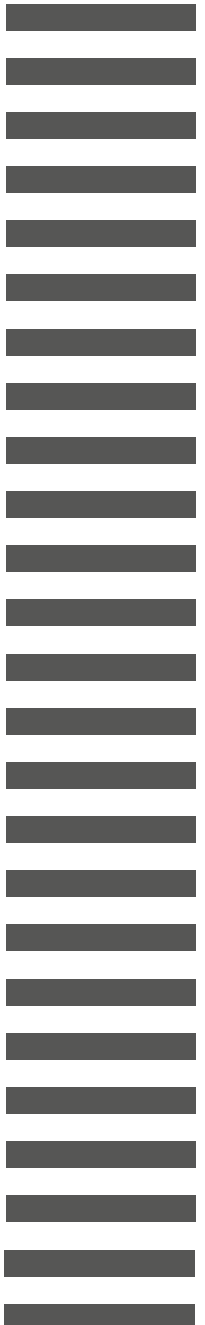

BORNER-QUALITÄT, AUCH FÜR fremde VERTEILKABINEN

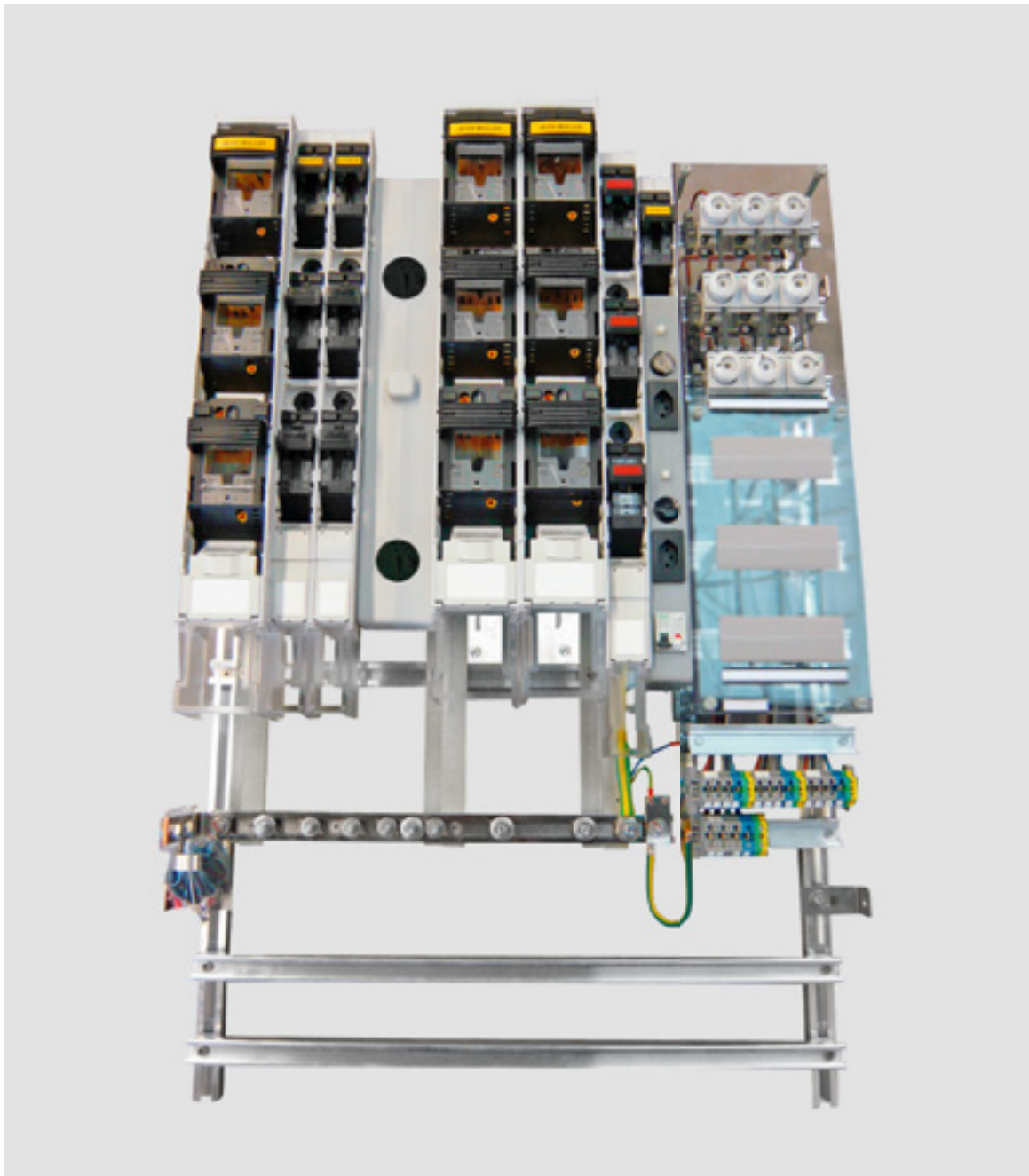
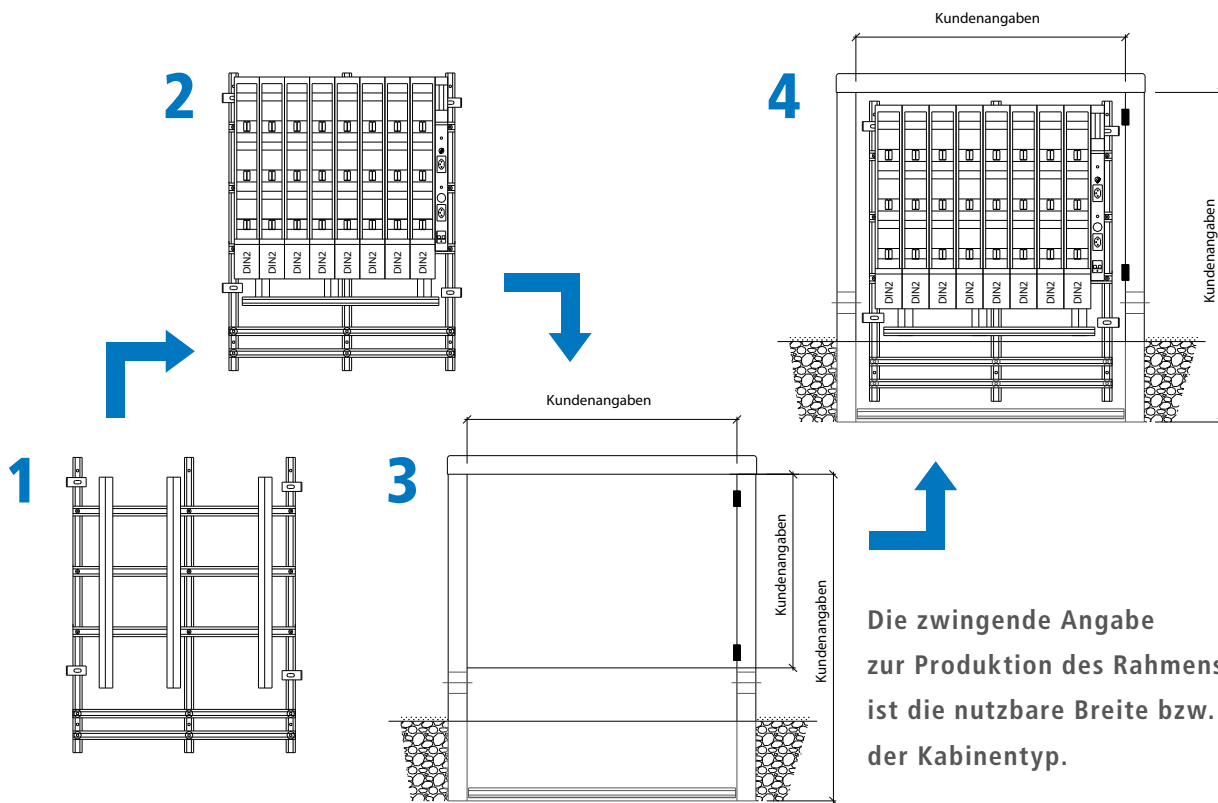

Die zwingende Angabe zur Produktion des Rahmens ist die nutzbare Breite bzw. der Kabinentyp.

ARTIKEL

UMBAU-KIT FÜR BESTEHENDE VERTEILKABINEN (NOVAFIT)

PREIS

AUF ANFRAGE

BEISPIEL EINBAURAHMEN

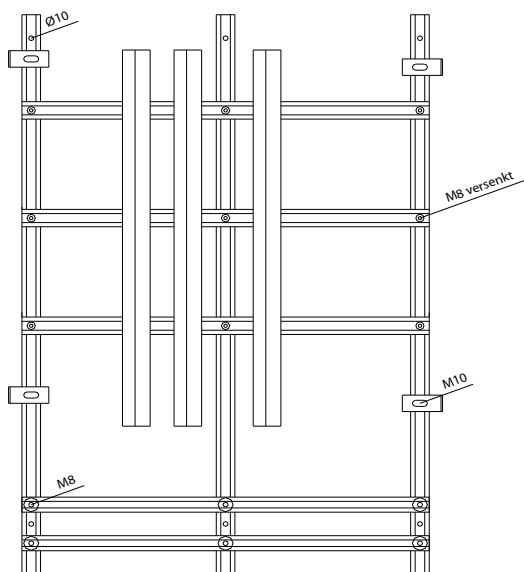

IHR NUTZEN:

- Kurze Netzunterbrüche, da Einbaurahmen komplett ausgebaut ist
- Einfache und schnelle Montage
- Abmessungen nach Kundenwunsch
- Hochwertige, korrosionsfeste Materialien
- Kundenspezifische Bestückung

